

APLICACIONES

Los bloques de polea simple de la gama EH se utilizan principalmente para aplicaciones temporales de tracción y elevación, cuando se requieren montajes y/o desmontajes rápidos.

Pueden fijarse a un punto de anclaje fijo o móvil con la resistencia adecuada correspondiente a la carga requerida.

Gracias a la fácil instalación y a la disponibilidad de la anilla de anclaje, este bloque de polea se usa con mayor frecuencia para ensamblajes de bloques o cambios de dirección de cable.

Los bloques EH están equipados con un gancho giratorio que asegura un buen posicionamiento de la polea con el cable.

Algunas poleas EH son compatibles con los cables estándar tirfor® y tirak®, y algunas también cumplen con los requisitos principales de la norma EN 13157.

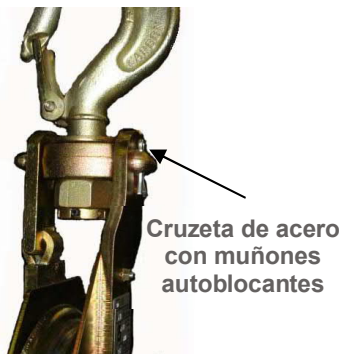

DESCRIPCIÓN

El bloque de polea EH está equipado con un gancho con pestillo de seguridad para garantizar una fijación rápida y segura.

Una vez que el bloque de polea no está bajo tensión, la apertura, que se acciona girando $\frac{1}{4}$ de vuelta el cuerpo del bloque alrededor de la cruzeta de acero, posibilita la introducción del cable en la ranura, mientras que la polea permanece suspendida. Todas las piezas permanecen interdependientes durante la apertura y la introducción del cable.

El eje de bloqueo está asegurado por un pasador de seguridad, que evita cualquier desatornillado o movimiento incontrolado.

La cruzeta de acero con muñones autoblocantes evita cualquier apertura del bloque de polea cargado. Este sistema de bloqueo es sencillo y eficaz.

La anilla de anclaje permite hacer 3 reenvíos.

Ejemplos de instalaciones

Ensamblaje del bloque a tracción

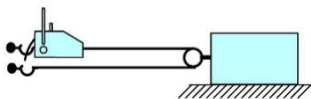

Redirección de cable

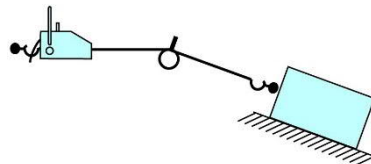

Ensamblaje del bloque de elevación

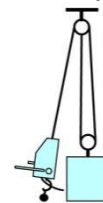

Ejemplos :

- 2-reenvíos con tirfor® 800 kg: capacidad de elevación $2 \times 800 = 1600$ kg
- 3-reenvíos con tirfor® 800 kg: capacidad de elevación $3 \times 800 = 2400$ kg

CARACTERÍSTICAS TÉCNICAS

- La carga de ruptura es 4 veces el límite de carga de trabajo (CMU).
- Recubrimiento de zincado bicromatado.
- Las poleas están montadas en un casquillo de bronce o en un cojinete de bolas o de rodillos (consulte la tabla siguiente)
- Algunas poleas (enumeradas a continuación) cumplen con los requisitos de EN13157

CARACTERÍSTICAS DIMENSIONALES

Ref.	Código	CMU ¹ (t)	EN 13157	Buje ²	Dimensiones en mm																	Peso (kg)
					Polea Ø		Cable Ø		A	B	D	G	H	I	J	K	L	M	N	O	P	
					F	E	C	Ø														
E303H	80869	1		Bb&Gr	80	100	8/9	33	43	24	225	386	355	106	38	50	37	32	13	8	3	
E460H ⁴	80969	2.4	Si	Bb&Gr	132	160	7,5/8,3	41	59	30	315	541	482	170	58	77	56	40	17.5	16	7	
E313H	80889	2		Bb&Gr	132	160	10/12	41	59	30	315	541	482	170	58	77	56	40	17.5	16	7	
E323H	80909	3,2		Bb&Gr	160	200	13/15	49	60	38	369	631	562	210	80	94	53	40	17.5	16	15,5	
E470H ⁴	80989	4.8	Si	Bb&Gr	160	200	10/11,5	49	60	38	369	631	562	210	80	94	53	40	17.5	16	15,5	
E490H	81029	5		Bb&Gr	160	200	13/15	49	60	38	368	646	567	210	80	94	69	60	25	20	17	
E333H	80929	5		Bb&Gr	210	250	16/18	49	60	38	405	719	640	260	88	94	62	60	25	20	20,2	
E480H ⁴	81009	6,4		Ro	275	336	14/16,3	68	80	48	510	896	794	343	92	110	75	70	30	25	34	
E347H	80949	8		Ro	275	336	21/23	68	80	48	510	896	794	343	92	110	75	70	30	25	34	
E305H	105489	1		Bb&Gr	80	100	8/9	36	16	/	235	379	365	106	38	50	56	32	13	8	3	

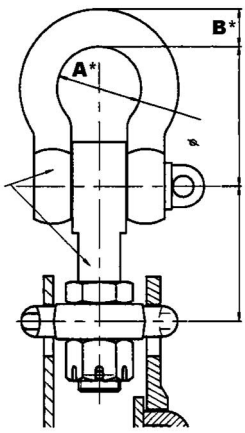

E305H Grillete

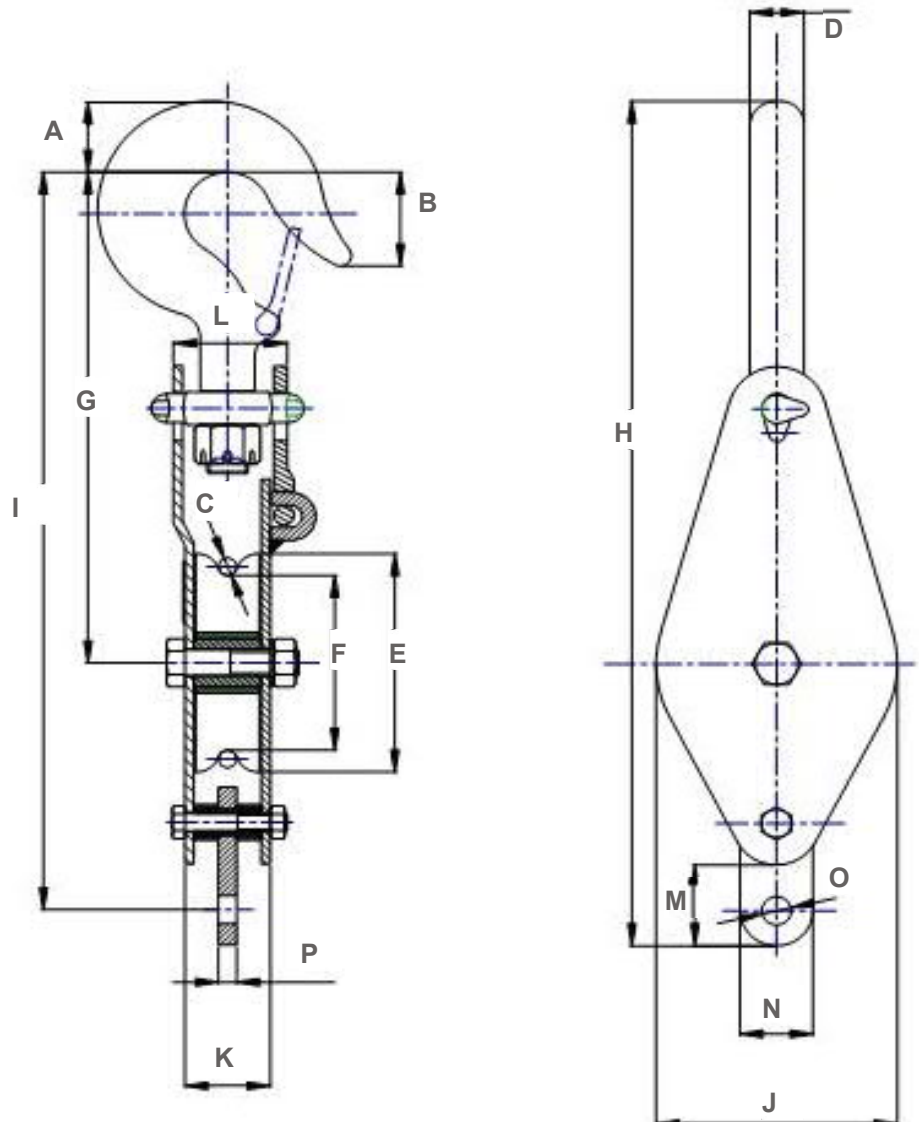

¹ CMU : Carga máxima de uso

² Bb & Gr : casquillo de bronce & lubricante axial - Ro : rodamiento de rodillos

³ BoG : Fondo de ranura

⁴ Para cables trefor®

USOS NO-CONFORMES

- **NUNCA USAR PARA ELEVACIÓN DE PERSONAS.**
- Está estrictamente prohibido estar debajo o caminar debajo de la carga.
- El bloque debe ser inspeccionado periódicamente (comprobación previa: piezas correctamente ensambladas, sin movimiento excesivo, sin desgaste ni corrosión excesivos, sin deformaciones, sin corrosión ni grietas en las soldaduras, polea giratoria libre).
- Antes de usar el bloque, verifique la posición y el bloqueo correctos del bloque.
- No utilice nunca un bloque con gancho como cabecera sin asegurarse de que el pestillo de seguridad funciona correctamente y no está deformado.
- Para las operaciones de elevación, el usuario debe consultar las reglas y regulaciones de seguridad aplicables a este tema.
- Cuando utilice un bloque de poleas con 3 reenvíos, asegúrese de que el bloque en el que se carga la anilla no esté sobrecargado (ver aquí más adelante).

REDUCCIÓN DE LA RESISTENCIA DEL CABLE

$$\text{Pitch } \emptyset (= \emptyset \text{ BoG} + \text{cable } \emptyset)$$

cable \emptyset

La relación entre el diámetro primitivo de la polea y el diámetro del cable de acero, denominada ratio de bobinado, altera

la resistencia a la tracción del cable de acero como a continuación:

Ratio de bobinado	Reducción
6	21%
8	17%
10	14%
15	11%
20	9%

Los valores anteriores se dan solo a título informativo, hasta la construcción del cable de acero.

Para obtener más información, consulte a su proveedor de cables.

MÁXIMO ESFUERZO APLICADO EN LA CABEZA MONTAJE DEL BLOQUE

El esfuerzo máximo aplicado en la suspensión depende de la carga y del ángulo α formado entre el ramal de la carga y el ramal sobre la que se aplica este esfuerzo.

El valor resultante debe ser estrictamente inferior al límite de carga de trabajo (CMU) del bloque y la resistencia del punto de anclaje donde se coloca el bloque.

Ángulo α	Suspensión
0°	Cabrestante CMU x 2
15°	Cabrestante CMU x 1.98
30°	Cabrestante CMU x 1.95
45°	Cabrestante CMU x 1.85
60°	Cabrestante CMU x 1.73
90°	Cabrestante CMU x 1.41
120°	Cabrestante CMU x 1
150°	Cabrestante CMU x 0.52
180°	0

Observación importante : En caso de que se trate de un conjunto de bloque de 3 reenvíos, agregue al esfuerzo calculado anteriormente la carga aplicada en el arrastre. El valor total del esfuerzo calculado debe ser estrictamente inferior al límite de carga de trabajo (CMU) del bloque y la resistencia del punto de anclaje donde se coloca el bloque.